

PRODUKTINFORMATION

Tondhaube Edelstahl, 60 cm

Respekta CH 4300 IX

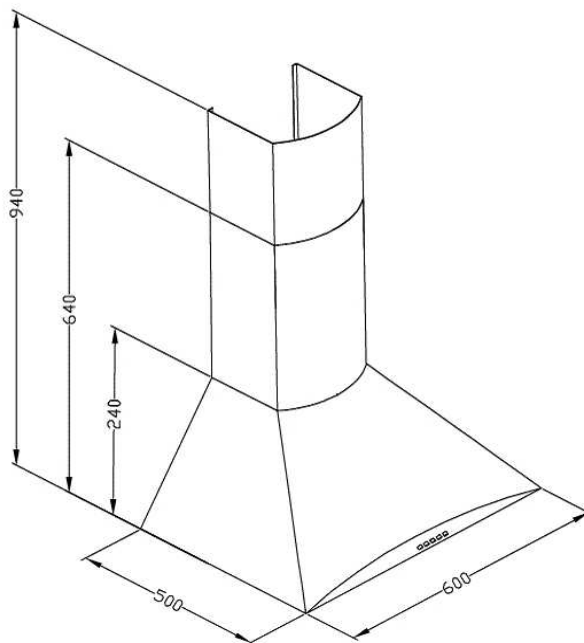

Nutzungsmerkmale

- mit Rohranschluß \varnothing
- Abluftleistung max.
- Umluftleistung max.
- max. Geräusentwicklung
- Betriebsspannung (V / Hz)
- Motor (Anzahl / Watt)

120 mm
550 m³/h
300 m³/h
58 dB(A)
220-240 V / 50 Hz
1 x 140 W

Ausstattungsmerkmale

- Geschwindigkeitsstufen (Drucktasten)
- Beleuchtung max.
- Metallfettfilter

3
2 x 40 W (Halogen)
2

Abmessungen

- Gerätemaße (H x B x T) / Gewicht: 24-86 x 60 x 50 cm / 8,1 kg
- Mit Verpackung (H x B x T) / Gewicht: 33 x 64,5 x 54,5 cm / 10,1 kg

EAN-Code: 489 701 460 5217

Zubehör

- Metallfettfilter MI 051 EAN-Code: 801 916 600 0054
- Aktiv-Kohlefilter MI 160 EAN-Code: 801 916 600 0016