

PRODUKTINFORMATION

Unterbauhaube Edelstahl, 60 cm

Respekta CH 4291 IX

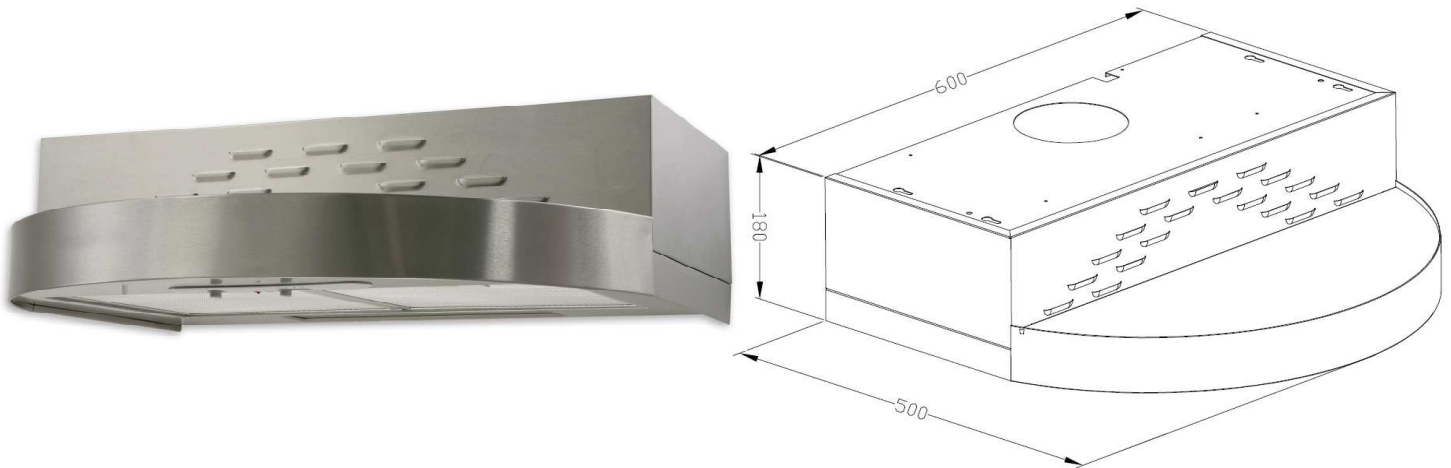

Nutzungsmerkmale

- mit Rohranschluß Ø 120 mm
- Abluftleistung max. 275 m³/h
- Umluftleistung max. 150 m³/h
- max. Geräuschentwicklung 54 dB(A)
- Betriebsspannung (V / Hz) 220-240 V / 50 Hz
- Motor (Anzahl / Watt) 1 x 120 W

Ausstattungsmerkmale

- Geschwindigkeitsstufen 3
- Beleuchtung max. 1 x 40 W
- Metallfettfilter 2

Abmessungen

- Gerätemaße (H x B x T) / Gewicht: 18 x 60 x 50 cm / 7 kg
- Mit Verpackung (H x B x T) / Gewicht: 24 x 65 x 56 cm / 8,2 kg

EAN-Code: 489 701 460 5200

Zubehör

- Metallfettfilter MI 075 EAN-Code: 801 916 600 0351
- Aktiv-Kohlefilter MI 160 EAN-Code: 801 916 600 0016