

PRODUKTINFORMATION

Schräghaube Edelstahl, 60 cm

Respekta CH 22081 IX

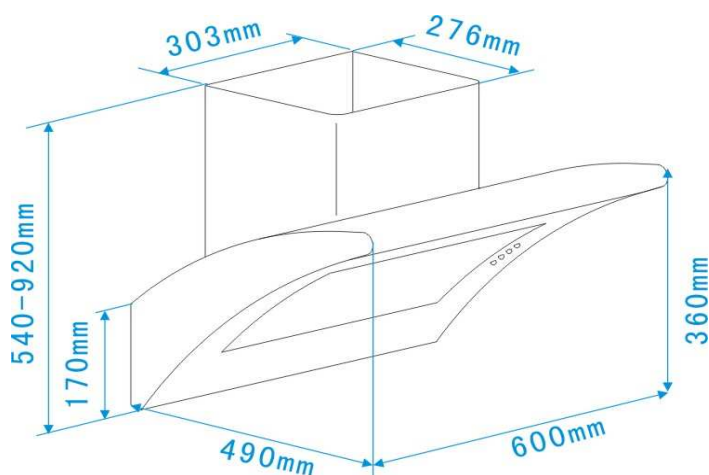

Nutzungsmerkmale/Technische Daten

- mit Rohranschluß \varnothing 150 mm
- Abluftleistung Stufe 1 407 m³/h
- Stufe 2 473 m³/h
- Stufe 3 520 m³/h
- max. Geräusentwicklung 56 dB(A)
- Betriebsspannung 220~240 V / 50 Hz
- Motor 1 x 100 W

Ausstattungsmerkmale

- Geschwindigkeitsstufen (Drucktasten) 3
- Beleuchtung max. 2 x 20 W (Halogen)
- Metallfettfilter 1

Abmessungen

- Gerätemaße (H x B x T) / Gewicht: 53-91 x 60 x 49 cm / 16 kg
- Mit Verpackung (H x B x T) / Gewicht: 57 x 66 x 49 cm / 19 kg

EAN-Code: 439 990 150 0143

Zubehör

- Metallfettfilter MIZ 0081 EAN-Code: 439 990 150 0150
- Aktiv-Kohlefilter MIZ 0023 EAN-Code: 489 701 460 2681