

# PRODUKTINFORMATION

Unterbauhaube Shelf, 60 cm

Respekta CH 116 IX

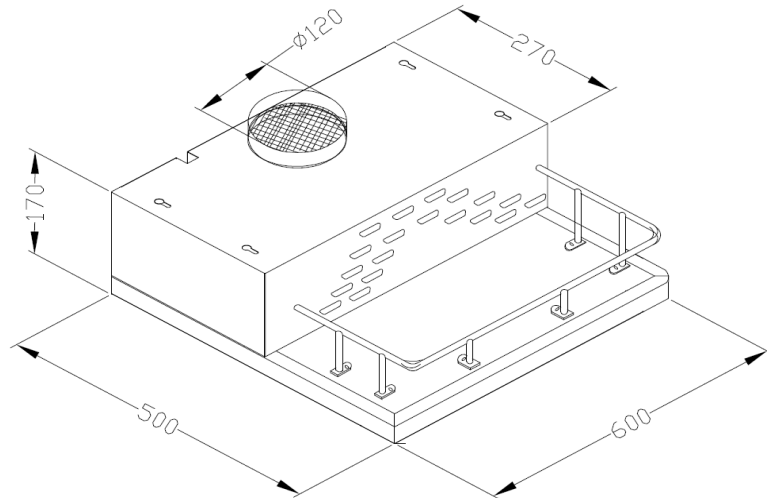

## Nutzungsmerkmale/Technische Daten

- mit Rohranschluß  $\varnothing$  120 mm
- Abluftleistung max. 250 m<sup>3</sup>/h
- Umluftleistung max. 230 m<sup>3</sup>/h
- Geräuschentwicklung 54 dB(A)
- Betriebsspannung 230 V / 50 Hz
- Motor 1 x 120 W

## Ausstattungsmerkmale

- Geschwindigkeitsstufen (Drucktasten) 3
- Beleuchtung max. 1 x 40 W
- Metallfettfilter 2

## Abmessungen

- Gerätemaße (H x B x T) / Gewicht: 17 x 60 x 50 cm / 7,0 kg
- Mit Verpackung (H x B x T) / Gewicht: 23 x 65,5 x 56 cm / 8,2 kg

**EAN-Code: 489 701 460 4555**

## Zubehör

- Metallfettfilter MI 051 EAN-Code: 801 916 600 0054
- Aktiv-Kohlefilter MI 160 EAN-Code: 801 916 600 0016